Mode d'emploi

Durst LABORATOR 1200
ELITE 2000 tim
ELITE 2000 mot

FEBIDAP

INTRODUCTION	4
MONTAGE DE L'ADAPTEUR	5
Mise en place de la boîte de diffusion BIMABOX ou des condensateurs BIMACON / FEMOCON 50	5
Tableau de combinaison des condensateurs	6
Mise en place d'un cache sans verre ou d'un verre	7
Description du cache réglable	7

INTRODUCTION

L'adaptateur spécial FEBIDAP constitue une aide rapide et pratique pour les travaux d'agrandissement à partir de films 35 mm et 120/220.

Ce système présente l'avantage que le porte-clichés peut être tourné de 90 °, avec la boîte de diffusion ou les condenseurs, ce qui est très important quand on utilise un châssis pour papier en rouleau.

MONTAGE DE L'ADAPTATEUR

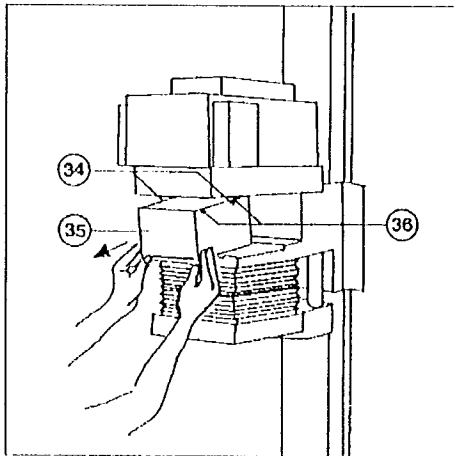

- Sortir la boîte de diffusion (35).
- Tirer vers l'avant les verrous de fixation (34).

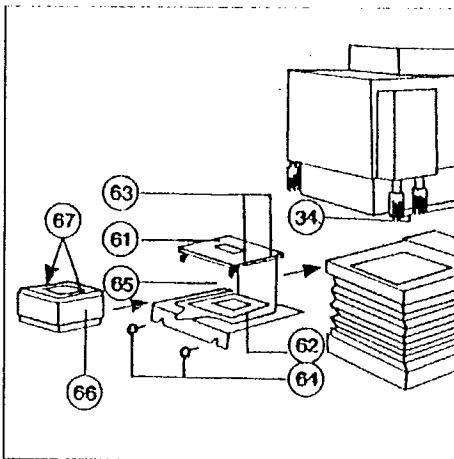

- Introduire les quatre tétons de fixation (63) de la partie supérieure de l'adaptateur (61) dans les échancrures des verrous de fixation (34).
- Pousser les verrous de fixation (34) vers l'arrière.
- Introduire la partie inférieure de l'adaptateur (62) et la fixer avec la vis moletée (64).

Mise en place de la boîte de diffusion
BIMABOX ou des condensateurs
BIMACON/FEMOCON 50

- Tirer vers l'avant les verrous de fixation (65).
- Introduire les deux tétons de fixation (67) de la boîte de diffusion (66) dans les échancrures des verrous de fixation (65).
- Pousser les verrous de fixation (65) vers l'arrière.

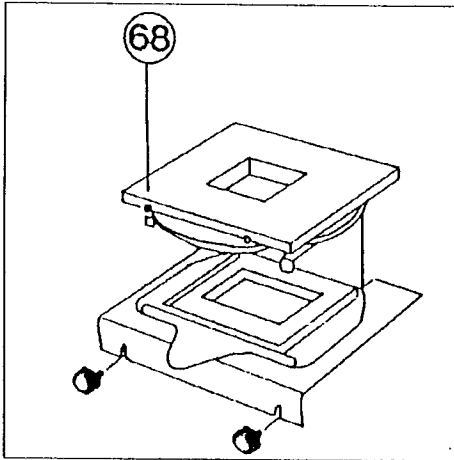

- Oter la pièce intermédiaire (68) afin d'éviter le vignettage.

Tableau de combinaison des condenseurs

Focale d'objectif	Format de film	Facteur d'agrandissement linéaire *		Combinaisons de condenseurs avec FEBIDAP
		min.	max.	
50 mm	24 x 36 mm	5,4 x	22,5 x 26 x	FEMOCON 50 BIMACON 80
80 mm	6 x 6 cm 4,5 x 6 cm	2,5 x	12,1 x	BIMACON 80
100 mm	6 x 9 cm 6 x 7 cm	0,7 x	10,8 x	BIMACON 80
105 mm	6 x 9 cm 6 x 7 cm	0,8 x	10,5 x	BIMACON 80

Mise en place d'un cache sans verre ou d'un verre

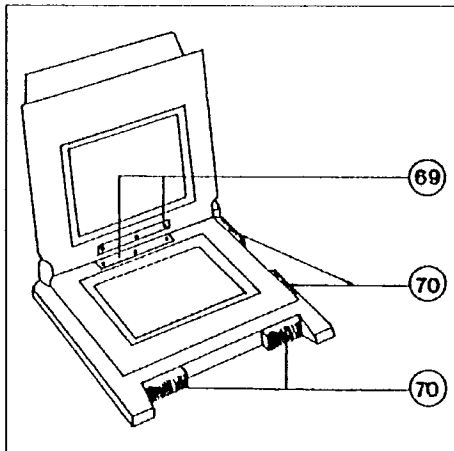

- Sortir et ouvrir le porte-clichés.
- Placer le cache sans verre ou le verre désiré dans le porte-clichés et le glisser contre les ressorts de retenue (69).

Description du cache réglable

- Le cache réglable (70) sert à éviter les réflexions.

REMARQUE:

Il ne faut pas utiliser le cache réglable pour limiter le format de film ou à la place des caches de format fixe BINEMA.

REMARQUE:

Pour avoir des durées d'exposition plus courtes, il faut mettre un diffuseur BIMABOX moins dense (Le mélange des couleurs est alors moins homogène).